



## Beschreiben und Berichten: Vorgänge beschreiben

### Aufbauanleitung für einen Bürostuhl

Jan hat zum Geburtstag einen Bürostuhl bekommen. Die Anleitung zum Aufbauen ist schrittweise in Bildern beschrieben. Jan findet, dass die Anleitung besser zu verstehen sei, wenn sie eine Vorgangsbeschreibung enthielte.

### Aufgabe

Schau dir die Bilder genau an und schreibe eine Vorgangsbeschreibung!

Denke an die Merkmale einer Vorgangsbeschreibung!

### Merkmale der Vorgangsbeschreibung

- Reihenfolge der Vorgangsschritte beachten!
- An den Leser denken, der die einzelnen Schritte nachvollziehen können muss!
- Sachlich und genau beschreiben
  - ↳ Präsens
  - ↳ häufig Passiv
  - ↳ Verknüpfung der Vorgangsschritte mit Verbindungswörtern: danach, anschließend, während, als nächstes,...

Beschreiben und Berichten  
Vorgänge beschreiben

Autor: H. Thom

Stand: Mai 2005

**Deutsch**

Blatt-Nr:

deu 05 52 305 A

Seite 1 von 2

# Anleitung Bürostuhl

Werkzeug:

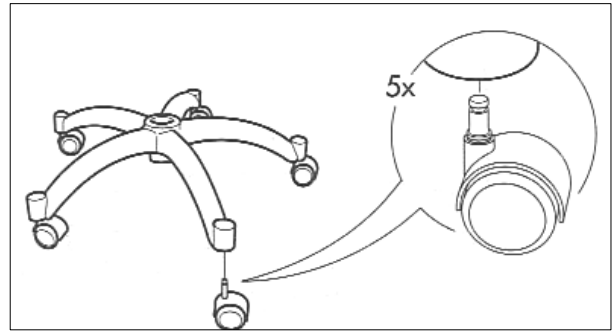
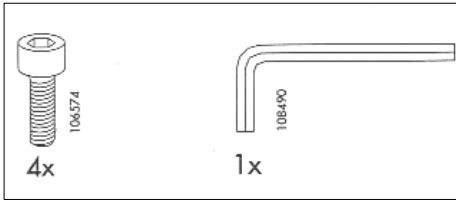

Schritt 1

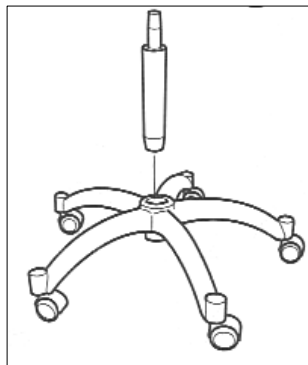

Schritt 2

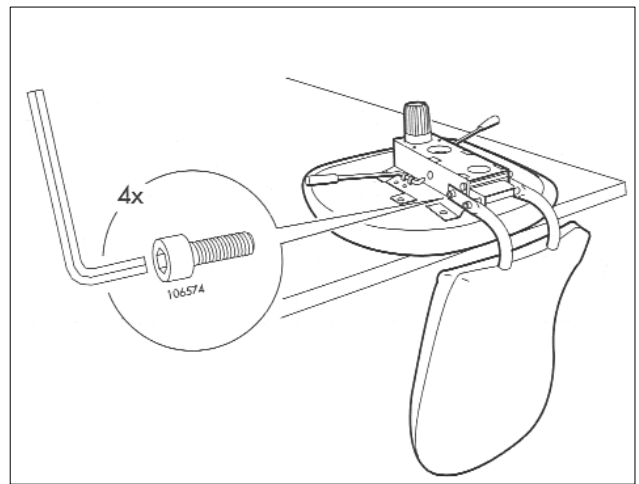

Schritt 3

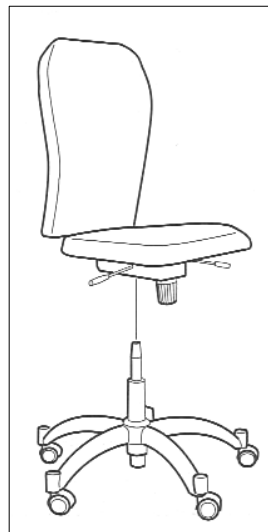

Schritt 4

Beschreiben und Berichten  
Vorgänge beschreiben

Autor: H. Thom

Stand: Mai 2005

Deutsch

Blatt-Nr:

deu 05 52 305 A

Seite 2 von 2

